



SCULPTURA

Thank you for purchasing Sinclair Audio loudspeakers. At Sinclair Audio we strive to create loudspeakers engineered to deliver the best value in loudspeaker technology, for stereo or home-theatre applications.

Sinclair Audio loudspeakers are designed for ease of installation and will provide you with excellent sound quality for years to come. Reading this manual will assist you in getting acquainted with your Sinclair Audio loudspeakers. Sinclair Audio provides a 2 year parts and labour warranty on all loudspeakers. To obtain servicing please contact your Sinclair Audio representative. The original bill of sale is required for warranty service.

Merci pour avoir choisi les enceintes Sinclair Audio. Chez Sinclair Audio nous sommes dédiés à créer des enceintes conçus pour offrir la meilleure valeur et technologie présentement disponible pour applications stéréo ou cinéma-maison.

Les enceintes Sinclair Audio sont conçus pour être facile à installer et vous donner une qualité de son supérieure pendant plusieurs années. En lisant ce manuel vous deviendrez plus familier avec vos enceintes Sinclair Audio. Les enceintes Sinclair Audio sont couvert par une garantie de 2 ans sur les pièces et la main-d'oeuvre. Pour obtenir le service contactez votre représentant Sinclair Audio. Votre facture d'achat originale est requise pour obtenir le service sous garantie.

STEP 1

Loudspeaker Placement

Placement of your loudspeakers will greatly affect their performance. The following guidelines should be considered:

- Placing the loudspeakers at least 6-8 feet (1.8-2.5m) apart will provide the best stereo sound and image.
- The shape of the room will affect the bass performance, especially when loudspeakers are placed in the corner of the room.
- Positioning the tweeters so that they play at the listeners ear level provides for optimum playback.
- Keeping the loudspeaker wire away from AC outlets will reduce interference.

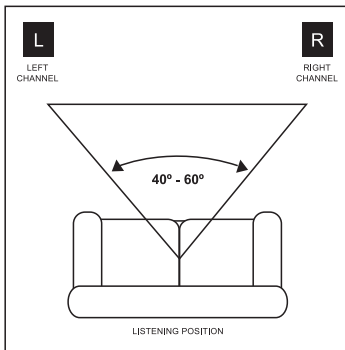

The shape of the listening room and the furnishings will change the way your system sounds. The bass frequencies will generally be affected by the positioning and treatment of the room. There will be more perceived bass when a speaker is moved closer to a wall boundary. In general, however, loudspeakers should be kept away from side walls as much as possible, as these surfaces can adversely affect the stereo imaging experienced at the listening position. Positioning the loudspeakers at least 12-15" away from the side walls will generally provide the best performance.

Home-Theatre

Today's home theatre systems typically comprise front loudspeakers, side and/or rear loudspeakers, a centre channel loudspeaker and a powered subwoofer. Building your system with loudspeakers of the same brand produces the best performance as the tonal characteristics will remain the same throughout your surround system.

Front Channels

Placement of your front loudspeakers is critical to the performance of your system. The 3 front loudspeakers should ideally be placed with the tweeters at the same height and the same distance from the main listening position. If this not possible, place the centre channel (Sculptura C1) on top of, or just below, the television, with the front left and front right loudspeakers on either side of the TV monitor

Rear Channels

Rear channel loudspeakers (Sculptura S1, Sculptura S2, Sculptura S3) should be placed on stands or on a shelf to maximize their performance. Aiming the loudspeakers to the listening position or aiming them away from the listening position will provide different sound fields (direct or dif-fused), based on your preference..

ÉTAPE 1

Placement des haut-parleurs

Le placement de vos enceintes affectera leur son. Les indications suivantes devraient être considérés:

- Séparer les enceintes d'au moins 1.8-2.5 mètres, ceci vous donnera une bonne définition stéréo.
- La forme de la pièce affectera les basses fréquences, particulièrement quand les enceintes sont près d'un coin.
- Les haut-parleurs d'aigus devraient être aux niveau des oreilles pour une reproduction optimale.
- Le câblage devrait être posé le plus loin possible des prises électriques afin d'éviter les interférences.

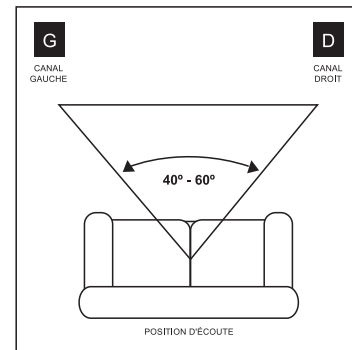

La forme de la salle d'écoute et l'ameublement changeront la réponse de fréquence de votre système. Les basses fréquences sont affectez par la position des haut-parleurs dans la salle. Plus l'enceinte est proche d'un mur, plus les basses fréquences seront mise en évidence. Malgré ça, l'enceinte devrait être le plus loin possible des surfaces à réflexions, car ceux-ci peuvent compromettre l'effet stéréo à la position d'écoute. Positionnant les enceintes à environ 30-40cm des murs vous donnera généralement la meilleure performance.

Cinéma-Maison

Les Systèmes de cinéma-maison comprennent typiquement des enceintes avants, de côté et/ou arrière, une enceinte centrale et un sous-grave amplifié. En formant votre système avec des enceintes d'un seul fabricant, vous donnera la meilleure performance car les caractéristiques sonores des enceintes seront indiqués.

Canaux Avant

La position des enceintes avants est très importante pour la performance de votre système. Idéalement les enceintes avants devraient avoir les haut-parleurs aigus à la même hauteur, et au niveau de la position d'écoute. Si cela n'est pas possible, mettez l'enceinte centrale (Sculptura C1) en dessous ou sur le téléviseur, avec les enceintes avants de chaque côté du téléviseurs.

Canaux Ambiophoniques

Les enceintes d'ambiophonie (Sculptura S1, Sculptura S2, Sculptura S3) devraient être placés sur des supports, ou une tablette à la hauteur appropriée. Les enceintes peuvent être dirigés vers la position d'écoute pour un son plus directe ou si un son plus enveloppant est préféré, les enceintes peuvent être dirigés vers l'avant de la salle.

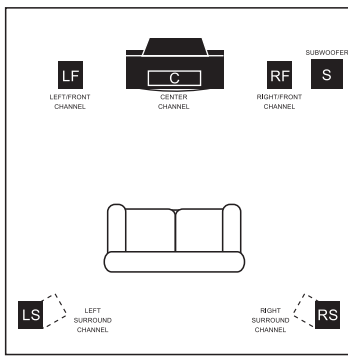

Powered Sub

A powered subwoofer will reinforce the lower frequencies in any system and will also greatly enhance your stereo and home-theatre listening experience. Today's media, such as CD's, DVD's and other high quality music and movie software feature low frequency sounds that are difficult for most loudspeakers to reproduce. Adding a powered subwoofer will greatly improve the overall systems frequency response because it is designed to play the frequencies that your main loudspeakers cannot play efficiently. Your authorized Sinclair Audio dealer can assist you in choosing the subwoofer that is right for you.

STEP 2

Connecting the loudspeakers:

Before any connections are made, please ensure that all equipment in the system is turned off.

Loudspeaker wire throughout the system should be good quality, loudspeaker grade audio cable with polarity coding. For loudspeaker wire that runs less than 25 feet, the cable should be a minimum of 18 AWG, for loudspeaker wire that runs up to 50 feet, the cable should be 16 AWG and for loudspeaker wire that runs longer than 50 feet, the cable should be at least 14 AWG.

Installation:

Remove 3/8" of insulation from the end of the loudspeaker wires to be connected. Connect the positive lead of the loudspeaker wire (indicated with a "+" or other marking) to the Red (or positive) loudspeaker terminal. Connect the other loudspeaker wire lead to the Black (or negative) loudspeaker terminal. Connect the opposite end of the loudspeaker wire to your amplifier making sure that the polarity is preserved ("+" to "+" or Red to Red, and "-" to "-" or Black to Black — see diagram).

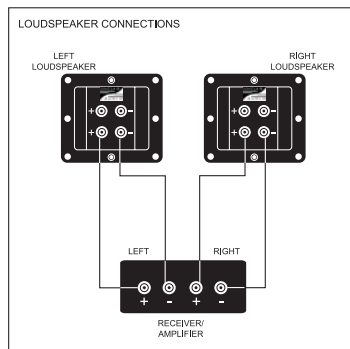
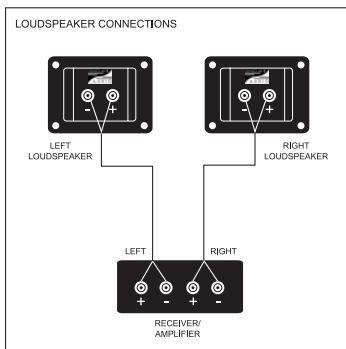

On speakers that feature dual binding posts, remove the shorting straps when speakers are being bi-wired or bi-amplified

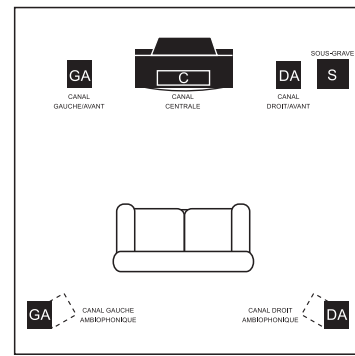

Sous-grave

Un sous-grave amplifié augmentera considérablement les basses fréquences de votre système stéréo ou cinéma-maison. Les pistes numériques de haute-qualité en format CD, ou DVD sont plus difficiles à reproduire que jamais. En ajoutant un sous-grave amplifié, la performance de votre système sera accentué dans le registre grave. Votre détaillant autorisé pourra vous aider à sélectionner un sous-grave Sinclair Audio qui sera bien s'intégré à votre système audio/vidéo.

ÉTAPE 2

Connexions des enceintes

Avant qu'aucune connexion ne soit faite, veuillez mettre votre système hors tension.

Les fils à haut-parleurs devraient être de bonne qualité, avec un codage de polarité sur le câble. Pour les longueurs de câble de moins de 7.6m, le câble devrait être d'au moins de calibre 18 AWG. Pour les longueurs jusqu'à 15.3m le câble devrait être d'au moins de calibre 16 AWG, et pour 15.3m et plus, le câblage devrait être d'au moins de calibre 14 AWG.

Installation:

Enlever 10mm d'isolation de chaque côté du fil à haut-parleur. Reliez le côté positif du fil à haut-parleur (indiqué avec un "+" ou toute autre inscription) au terminal rouge (ou positif) du haut-parleur. Reliez l'autre côté du fil à haut-parleur au terminal noir (ou négatif) de l' haut-parleur. Reliez l'autre extrémité du fil à haut-parleur à votre amplificateur en vous assurant que la polarité est préservée (de "+" à "+" ou rouge à rouge, et "-" à "-" ou noir à noir - voir le diagramme).

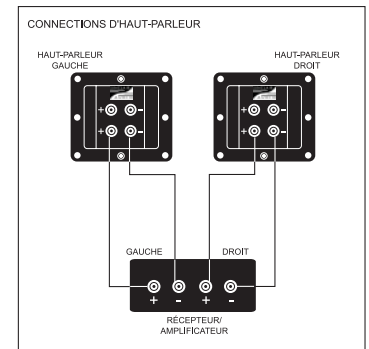
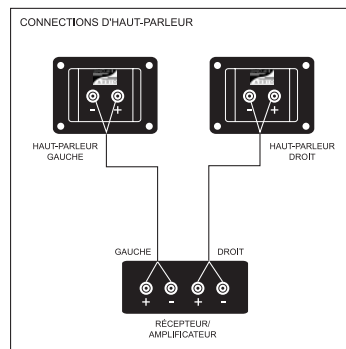

Si vous utilisez du bi-câblage, enlever les barres de connexion.

STEP 3

Listening Test

To ensure that all connections have been made correctly, turn on your system and begin playback of material you are familiar with. Start off by listening at a low volume, then slowly raise the volume to a comfortable listening level. A proper stereo image should be present. If the loudspeakers do not produce a solid stereo image, please verify the wiring to ensure that the polarity of the connection is not reversed.

Maintenance

Sinclair Audio loudspeakers are finished in a high gloss lacquer and black wood grain vinyl. Cleaning the loudspeakers should be done with a damp cloth. Chemical cleaners should be avoided, as they may damage the finish.

ÉTAPE 3

Essai D'Écoute

Pour vérifier que toutes les connexions ont bien été faites, mettez en fonction votre système et écoutez un CD ou DVD avec lequel vous êtes familier. Commencez à bas volume et augmentez jusqu'à un niveau confortable d'écoute. Le système devrait avoir un son stéréo équilibré. Si l'effet stéréo semble confus, assurez-vous que les raccords au haut-parleurs ont été correctement établis avec le récepteur.

Entretien

Vos enceintes Sinclair Audio sont recouvertes d'un fini lustré lacqué et vinyle noir cendré. Pour nettoyer les enceintes, utiliser un tissu humide. Les produits chimiques devraient être évités car ils peuvent endommager le fini.

Specifications

MODEL	S1	S2	S3	C1	T1
Description	2-Way Quadruple 4" Surround Loudspeaker	2-Way Dual 4" Surround Loudspeaker	2-Way 4" Surround Loudspeaker	2-Way Quadruple 4" Center Loudspeaker	2-Way Quadruple 4" Tower Loudspeaker
Impedance	8 Ohms	8 Ohms	8 Ohms	8 Ohms	8 Ohms
Sensitivity	89dB	88dB	87dB	89dB	89dB
Max Power Handling	150 Watts	125 Watts	100 Watts	150 Watts	150 Watts
Woofers	Quadruple 4" Polypropylene Cone Woofers	Dual 4" Polypropylene Cone Woofers	4" Polypropylene Cone Woofers	Quadruple 4" Polypropylene Cone Woofers	Quadruple 4" Polypropylene Cone Woofers
Tweeter	1" Polymer Integrated Soft Dome	1" Polymer Integrated Soft Dome	1" Polymer Integrated Soft Dome	1" Polymer Integrated Soft Dome	1" Polymer Integrated Soft Dome
Dimensions (HxWxD)	26" x 5.2" x 5.5"	13" x 5.2" x 5.5"	11" x 5.2" x 5.5"	5.2" x 27" x 5.5"	48" x 7.9" x 7.9"

At Sinclair Audio we continuously strive to update and improve our products. As such the specifications indicated above are subject to change without notice.

Spécifications

MODEL	S1	S2	S3	C1	T1
Description	H.P. ambiophonique à 2-voies quadruple 102mm	H.P. ambiophonique à 2-voies double 102mm	H.P. ambiophonique à 2-voies 102mm	H.P. ambiophonique à 2-voies quadruple 102mm	H.P. ambiophonique à 2-voies quadruple 102mm
Impédance	8 Ohms	8 Ohms	8 Ohms	8 Ohms	8 Ohms
Sensibilité	89dB	88dB	87dB	89dB	89dB
Puissance Admissible	150 Watts	125 Watts	100 Watts	150 Watts	150 Watts
Haut-Parleur Grave	Quatre cônes de 102mm en polypropylène	Deux cônes de 102mm en polypropylène	Cône de 102mm en polypropylène	Quatre cônes de 102mm en polypropylène	Quatre cônes de 102mm en polypropylène
Haut-Parleur d'Aigus	Dôme souple de 25mm en polymère intégré	Dôme souple de 25mm en polymère intégré	Dôme souple de 25mm en polymère intégré	Dôme souple de 25mm en polymère intégré	Dôme souple de 25mm en polymère intégré
Dimensions (HxLxP)	661 x 132 x 140mm	330 x 132 x 140mm	281 x 132 x 140mm	132 x 680 x 140mm	1220 x 200 x 200mm

Nous tentons chez Sinclair Audio d'améliorer continuellement tous les produits qui font parti de notre catalogue. Comme tel, les caractéristiques indiquées ci-dessus sont sujets au changement sans communication préalable.



21000 TransCanada
Baie D'Urfé, QC, Canada, H9X 4B7
Tel.: (514) 457-2555 • Fax: (514)457-5507

© 2004 Jam Industries Ltd.