

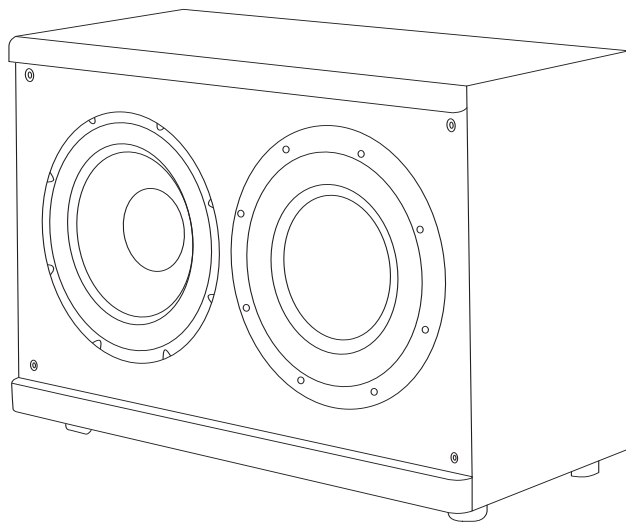

# SCULPTURA



LS210

## Powered Subwoofer Instruction Manual Caisson Sous-Grave Amplifié Manuel D'Instruction

### Congratulations...

...for purchasing the Sculptura LS210 subwoofer by Sinclair Audio.

When used with your current Audio/Home-Theatre system, the Sculptura LS210 subwoofer will deliver all the realism and excitement present in today's music and film digital soundtracks.

This subwoofer has been designed to give you many years of trouble-free listening enjoyment. Though easy to install, we recommend that you read carefully through this instruction manual, and to save your bill of sale in the unlikely event that your subwoofer requires servicing.

### Félicitations...

...pour avoir choisi le caisson sous-graves amplifié Sculptura Sub LS210 de Sinclair Audio.

Quand utilisé avec votre système audio ou cinéma-maison, le Sculptura Sub LS210 vous livrera tout le réalisme et la passion présente dans la musique et les bandes sonores numériques des films et disques compacts d'aujourd'hui.

Votre sous-grave Sinclair Audio a été conçue pour être facile à installer et vous donner des années de plaisir d'écoute sans panne. Cependant, nous recommandons que vous lisez soigneusement ce manuel d'instruction avant l'installation, et de sauvegarder votre facture d'achat dans l'événement peu probable que votre enceinte exige de l'entretien.

# Safety Instructions

- We recommend that the subwoofer be unplugged from the wall during lightning storms, and when not used for an extended period of time.
- Do not use wherever there is a risk that the subwoofer may come into contact with water or excessive moisture such as near pools, bathtubs and wet basements.
- In the event of a malfunction, do not attempt to service the product yourself. Please contact your Sinclair Audio dealer.

Before making connections to your receiver/processor, please make sure the subwoofer is unplugged from the wall and that your audio/video receiver or surround processor is in the off position.

# Information de sécurité

- Nous recommandons que le caisson soit débranché du mur pendant les orages de foudre, et quand non utilisé pendant une période étendue.
- N'utilisez pas où il y a risque que le caisson puisse venir en contact avec l'humidité des piscines, des baignoires ou dans des sous-sols très humides.
- En cas d'une panne de fonctionnement, n'essayez pas d'entretenir le produit vous-même. Veuillez contacter votre marchand autorisé Sinclair Audio.

Avant d'établir les raccords à votre récepteur/processeur, assurez-vous que le caisson est débranché du mur et que votre récepteur audio/ vidéo ou votre processeur est dans la position 'Off'.

## STEP 1

### Subwoofer Placement

Low frequency sound is generally non-directional. This allows for great flexibility when placing the subwoofer, as it is difficult for the ear to discern where the low frequency sound originates. Ideally, however, the subwoofer will be placed on the same plane as the main left/right speakers.

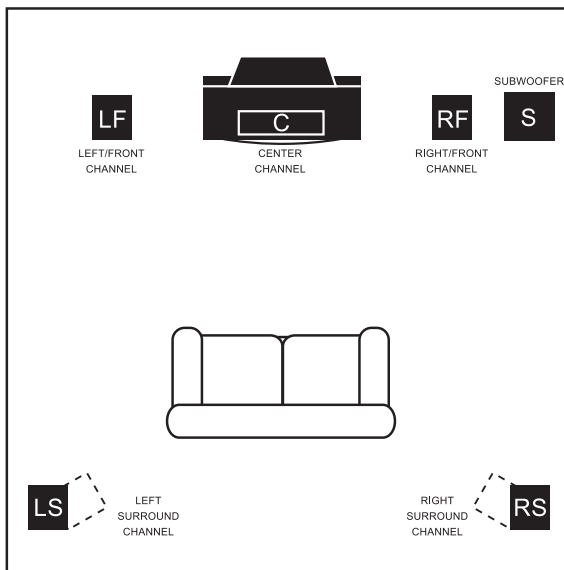

Do not block the tuned port.

### Placement Tip:

Bass output varies with position. For more bass output, place the subwoofer near a wall boundary. Placing the subwoofer closer to a corner of the room will increase the bass output considerably.

## ÉTAPE 1

### Placement du caisson

Les sons de basses fréquences sont non-directionnels. Ceci donne au caisson sous-grave une grande flexibilité dans son emplacement, car il est difficile pour l'oreille humaine de discerner où les sons de basses fréquences originent. Cependant, dans le cas idéal, le caisson sous-grave sera placé au même plan que les haut-parleurs principaux de droite/gauche.

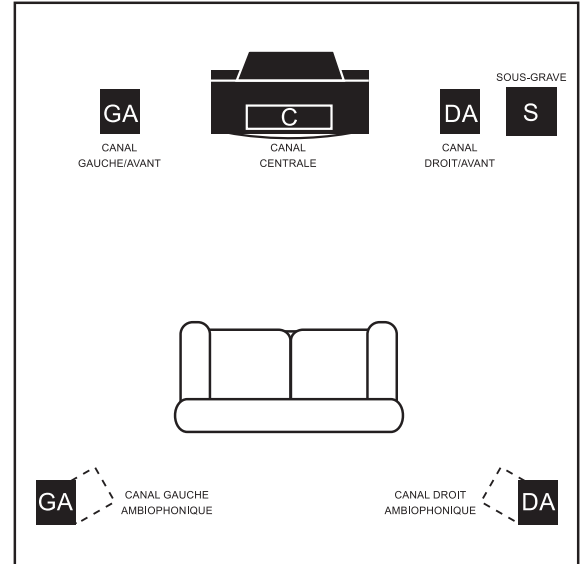

Ne bloquez pas l'évent accordé.

### Conseil pratique pour le placement:

La présence de basses fréquences varie selon l'emplacement du caisson. Pour une plus grande présence de basses, placez le caisson près d'un mur. Le placement du caisson sous-grave dans un coin de la salle augmentera considérablement la sortie des basses fréquences.

## STEP 2

### Connecting The Subwoofer

A) Line Level Connection (known as "Low-Level"): Connect the audio/video receiver or processor's subwoofer output, to the Sinclair Audio Subwoofer's input.

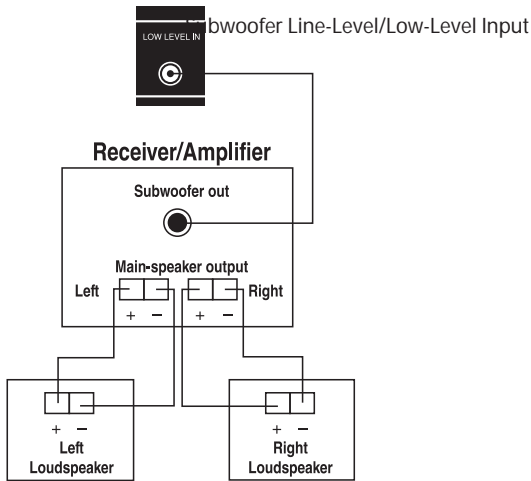

### B) Speaker Level Connection (known as "High-Level").

Connect the audio/video receiver's Left/Right main channel outputs to the Sinclair Audio L/R Speaker Level Inputs. Make sure to connect "+" (Red) to "+" (Red), and "-" (Black) to "-" (Black). (Optionally, you may connect your Left/Right speakers as shown below).

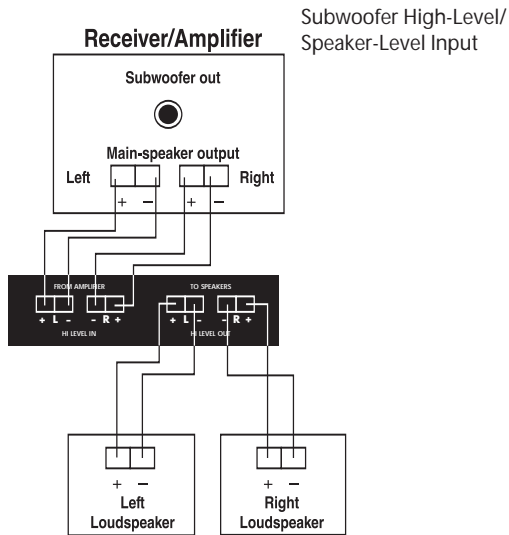

### High-Level connection Tip:

When using small satellite speakers, connecting the Sinclair Audio subwoofer with the Speaker Level inputs and then connecting L/R satellites to the "Speaker out" will automatically limit the low frequency sent to the small speakers with the high-pass filter built into the Sinclair Audio subwoofer. This is helpful to small speakers, in that they will then not be required to reproduce frequencies that may be beyond their operating range.

You may now plug your subwoofer's power cord to the A/C wall outlet.

You are now ready to use your new Sinclair Audio subwoofer.

## ÉTAPE 2

### Reliez le caisson sous-grave

A) Raccordement avec l'entrée de bas niveau (RCA) ("Low level in"): Reliez la sortie RCA caisson sous-grave du récepteur ou le processeur audio/vidéo, à l'entrée de bas niveau du caisson.

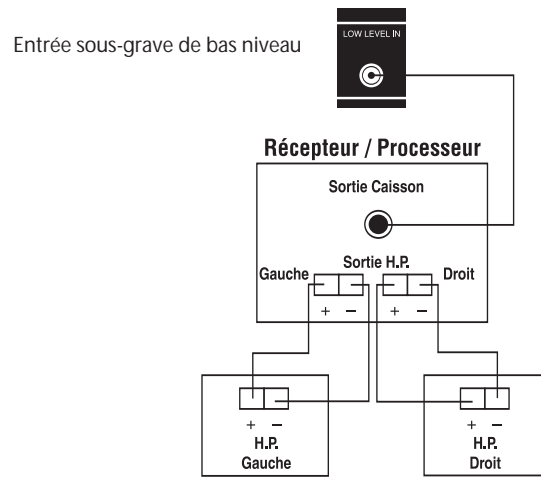

### B) Raccordement avec l'entrée de niveau haut-parleur (Spkr-in):

Reliez les sorties principales droite/gauche du récepteur audio/vidéo aux entrées de niveau haut-parleur (Spkr-in) droit/gauche. Assurez-vous de bien relier la borne "+" (rouge) à "+" (rouge), et la borne "-" (noir) à "-" (noir).

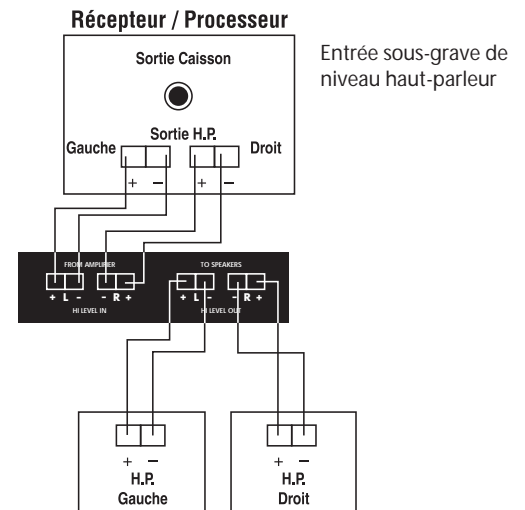

### Conseil pratique pour le raccordement avec niveau haut-parleur:

Si vous utilisez des haut-parleurs satellites de petite taille, vous pouvez relier le sous grave avec l'entrée de niveau haut-parleur, et puis relier les satellites de gauche/droit à la sortie de niveau haut-parleur. Ceci à pour effet de limiter automatiquement les basses fréquences envoyées aux satellites avec le filtre passe-haut intégré du caisson. Dans ce cas, les haut-parleurs ne seront pas exigés de reproduire des fréquences qui peuvent être au-delà de leur plage de fonctionnement.

Vous pouvez maintenant brancher le cordon AC du caisson à la prise murale.

Vous êtes maintenant prêt à utiliser votre nouveau caisson sous-grave.

## STEP 3

### Powering Up

#### A) On/Off Switch:

Your subwoofer has an On/Off switch. Once connected to your receiver and plugged into the wall outlet, the Sinclair Audio subwoofer will need to be turned on and can be left in the "auto" position so that once it senses a signal coming from your receiver, it will automatically turn on and will turn off into Standby mode after it does not sense a signal for 5 minutes.

#### B) Setting the Volume and Crossover Frequency.



#### Frequency:

The Crossover Frequency control determines the frequency below which the subwoofer will play. This frequency is manually controlled and is continuously variable between 28-150Hz. You can experiment with which position works best with your main speakers by turning this control until the sound of the low frequency coming from the subwoofer is nicely blended with the sound of your main speakers.

#### Frequency setting tip:

When using small speakers (speakers with a 6" or less main woofer) set this control toward the "180" position. When using larger speakers (speakers with an 8" or more main woofer) set the control closer to the "35" position.



#### Gain:

When setting the volume control at the subwoofer, begin with your main speakers playing at a normal listening level and the volume control at the subwoofer completely in the off position (counterclockwise position). Then, begin to turn up the volume at the subwoofer slowly (clockwise) until the desired bass response is achieved. Bass output will then be regulated by your A/V receiver's volume control.

#### Gain setting tip:

Have one person sit at the regular listening position, and a second person turn up the volume at the subwoofer until the desired bass output is achieved at the listening position. Remember most natural sounding bass results when bass reproduction is balanced with the main speakers.

## ÉTAPE 3

### Utilisation

#### A) Commutateur 'On/Off':

Votre caisson sous-grave a un commutateur de mise en fonction (On/Off). Une fois relié à votre récepteur et branché à la prise murale, le caisson se mettra en fonction automatiquement aussitôt qu'il détecte un signal de votre récepteur. Le caisson se mettra hors circuit après un délais d'environ 5 minutes sans signal.

#### B) Réglage de la fréquence de croisement (Crossover Frequency) et du volume:



#### Fréquence de Croisement:

La fréquence de croisement détermine quelles fréquences seront amplifiés par le caisson sous-grave. Cette fréquence de coupure peut être contrôlée manuellement et est continuellement variable entre 28-150Hz. Vous pouvez expérimenter avec la position de cette commande jusqu'à ce que les basses fréquence produites par le caisson soient bien intégrées avec le son de vos enceintes principales.

#### Conseil pratique sur le réglage de la fréquence de croisement:

Si des haut-parleurs de petite taille sont utilisés (enceintes avec des haut-parleurs principaux de 15cm ou moins) placez cette commande vers la position "180". Si vous utilisez de plus gros haut-parleurs (enceintes avec des haut-parleurs principaux de 20cm ou plus) placez la commande plus près de la position "35".



#### Gain:

Pour régler le volume du caisson, commencez par faire jouer vos haut-parleurs principaux a un niveau normal d'écoute et avec la commande de volume au caisson complètement à la position off (tourner le contrôle dans le sens contraire des aiguilles d'une montre). Puis, commencez à augmenter le volume du caisson lentement (dans le sens des aiguilles d'une montre) jusqu'à ce que la réponse de basses fréquences désirée soit réalisée. Le volume du caisson sera ensuite réglé par votre commande de volume au récepteur.

#### Conseil pratique pour le réglage du gain:

Le réglage du volume se fait plus facilement avec l'aide d'une deuxième personne. Faites qu'une personne soit assise à la position régulière d'écoute, et que la deuxième personne augmente le volume au caisson jusqu'à ce que le niveau de volume désirée soit réalisé à la position d'écoute. Rappelez-vous que les résultats les plus satisfaisant sont réalisé quand la reproduction basses fréquences est équilibrée avec les haut-parleurs principaux.

## Specifications

MODEL	LS210
Description	10" Active, 10" Passive 250 Watt Powered Subwoofer
Max Power Handling	250 Watts
Woofers	10" Active, 10" Passive 250 Watt Powered Subwoofer Polypropylene Cone Woofer
Frequency Response	32Hz-150Hz
Dimensions (HxWxD)	23" x 16.5" x 10.5"

## Spécifications

MODEL	LS210
Description	Sous-grave 254mm amplifié 250 watts
Puissance Admissible	250 Watts
Haut-Parleur Grave	Deux cônes de 254mm en polypropylène
Réponse en Fréquence	32Hz-150Hz
Dimensions (HxWxD)	584 x 419 x 266mm



21000 TransCanada • Baie D'Urfé, QC, • Canada, H9X 4B7  
Tel.: (514) 457-2555 • Fax: (514)457-5507

[WWW.SINCLAIRAUDIO.COM](http://WWW.SINCLAIRAUDIO.COM)

© 2007 Jam Industries Ltd.